

(GB) PAPER LANTERN INSTRUCTIONS

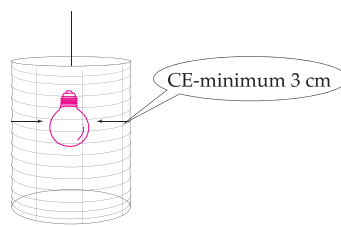

"On luminaires with paper shades, the lamp must always be more than 3 cm from the paper shade"

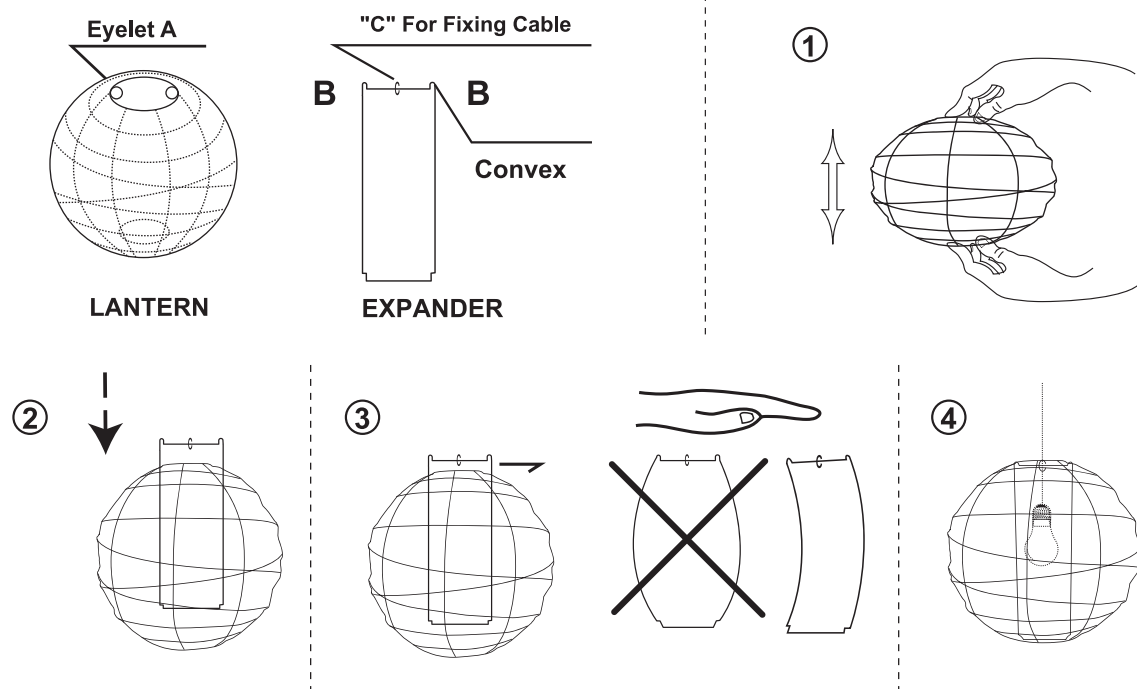

1. Expand lantern carefully. (fig.1)
2. Insert expander through large aperture on top of lantern. (fig.2)
3. Press the expander and insert convex B into one of the eyelets A, then do the same for the other convex B. This procedure should be handled very carefully to avoid convex breaking the paper. (fig.3)
4. Pass the electric cord through metal wire 'C' which is on the top of expander. (fig.4)
5. Adjust the length of electric cord to make the electric bulb right in the middle of the lantern. (fig.4)

NOTE: Electric bulb should be at middle of the lantern, be sure that bulb doesn't touch with the paper.

(RO) ABAJUR DIN HÂRTIE INSTRUȚIUNI

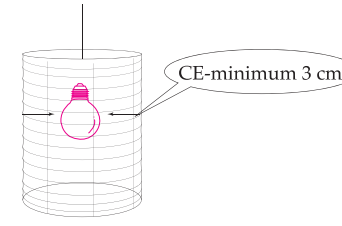

La corpurile de iluminat de hârtie, lampa trebuie să fie întotdeauna la o distanță mai mare de 3 cm hârtie

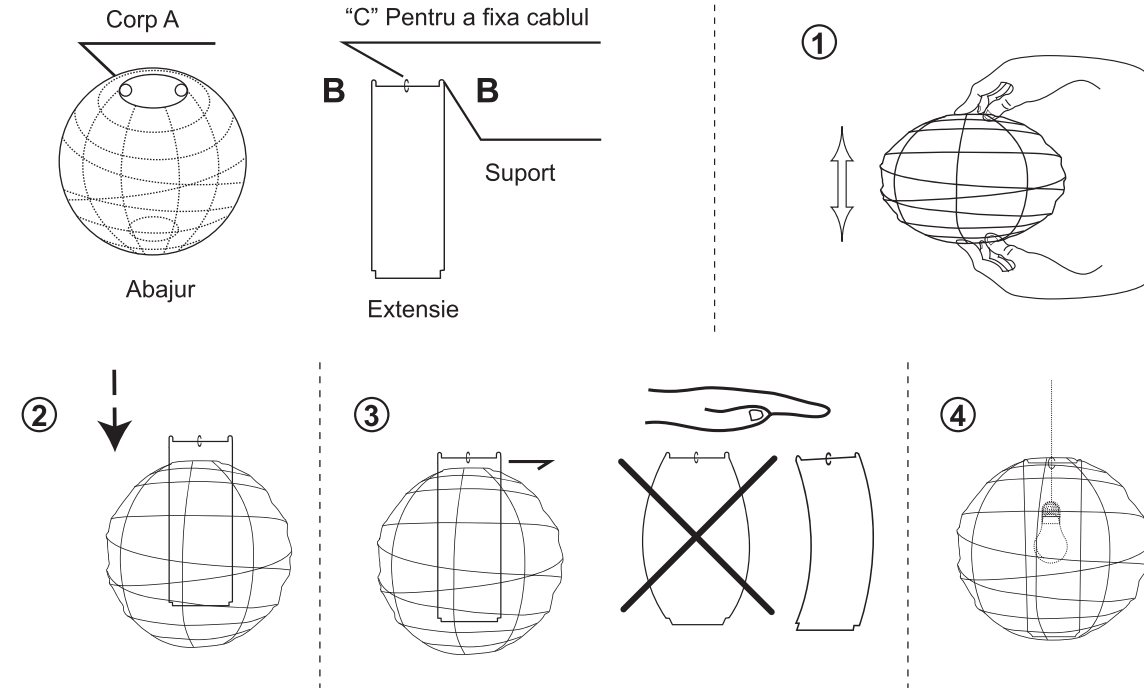

1. Extindeți abajurul cu atenție (fig. 1).
2. Extinderea este mai mare în partea superioară a abajurului (fig. 2).
3. Introduceți suportul extensie în abajur. Acest proces trebuie să fie făcut cu mare atenție, astfel încât să nu perfora hârtia (fig. 3).
4. Se trece cablul prin punctul metalic "C" situat în partea superioară a extensiei (fig. 4)
5. Ajustați lungimea cablului, astfel încât becul să fie poziționat exact în centrul abajurului (fig. 4).

NOTĂ: Becul trebuie să fie plasat în centrul abajurului. Asigurați-vă că nu atinge hârtia.

(BG) ХАРТИЕН ФЕНЕР-АБАЖУР ИНСТРУКЦИИ ЗА УПОТРЕБА

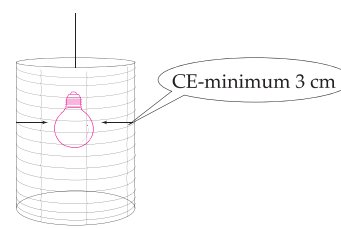

Електрическата крушка трябва да се намира на разстояние поне 3см от стените на абажура.

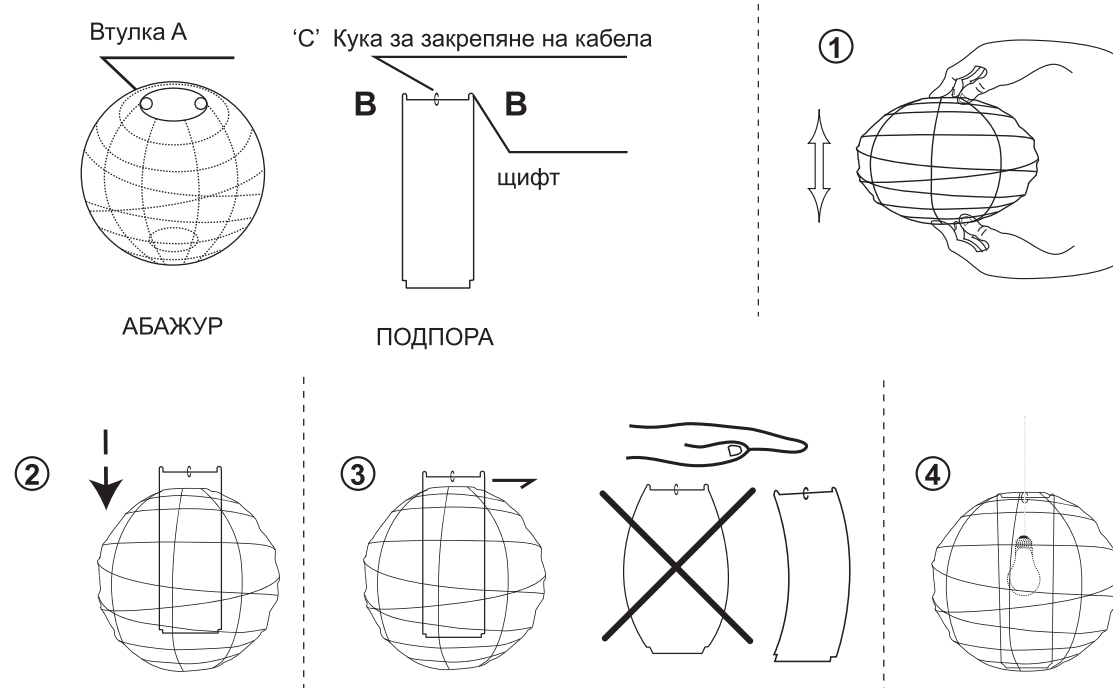

1. Разгънете внимателно фенера (фиг. 1).
2. Поставете подпората през големия отвор в горната част на фенера (фиг. 2).
3. Натиснете подпората и поставете щифта (B) във втулката (A). Повторете същото и с втория щифт. Тази процедура трябва да се извърши много внимателно, за да не се скъса хартията (фиг.3).
4. Прекарайте кабела през куката (C), която се намира в горната част на подпората (фиг.4).
5. Регулирайте дължината на кабела, така че крушката да е разположена точно в центъра на фенера (фиг. 4).

ЗАБЕЛЕЖКА: Лампата трябва да се намира точно в центъра на фенера. Уверата се, че не докосва хартията.

(GR) ΧΑΡΤΙΝΟ ΦΩΤΙΣΤΙΚΟ ΟΔΗΓΙΕΣ ΧΡΗΣΗΣ

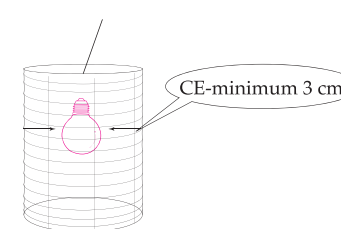

"Στα φωτιστικά χαρτιού η λάμπα θα πρέπει να είναι περισσότερο από 3 εκ. μακριά από το χαρτί"

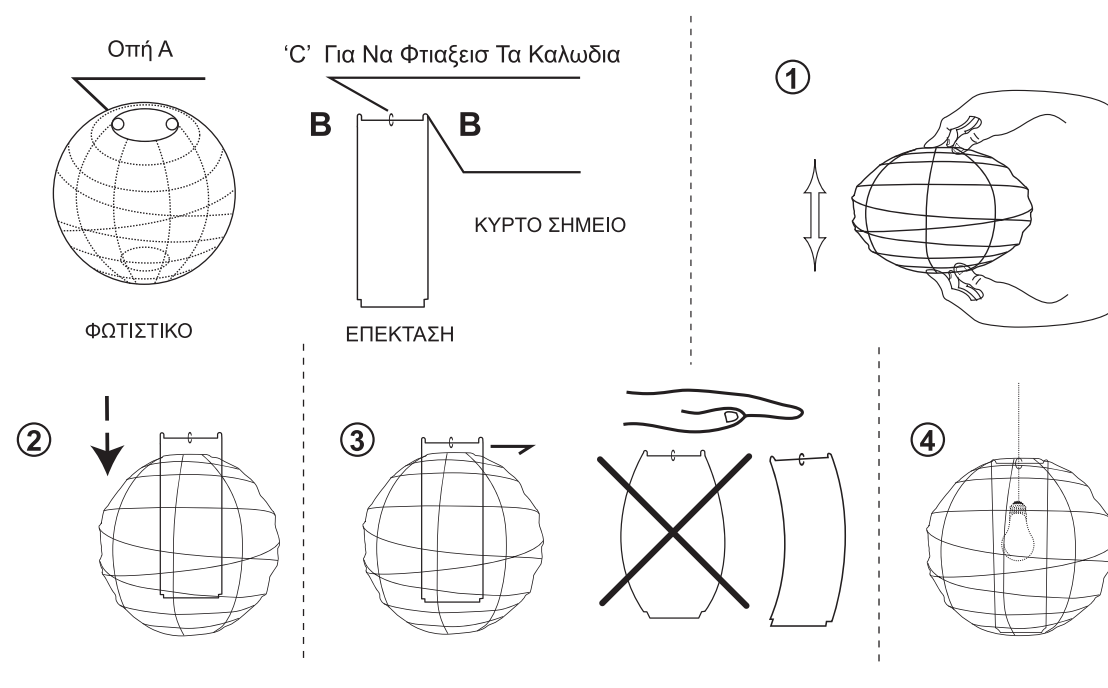

1. Επεκτείνετε προσεκτικά το φωτιστικό (σχ. 1).
2. Τοποθετήστε την επέκταση από το μεγάλο άνοιγμα στο πάνω μέρος του φωτιστικού (σχ. 2).
3. Πιέστε την επέκταση και βάλτε το κυρτό σημείο B μέσα στην μία οπή A. Ακολουθήστε την ίδια διαδικασία και για την άλλη οπή. Αυτή η διαδικασία πρέπει να γίνει πολύ προσεκτικά, ώστε να μην τρυπήσει το χαρτί από το κυρτό μέρος (σχ. 3).
4. Περάστε το καλωδίο μέσα από το μεταλλικό σύρμα 'C' που βρίσκεται στο πάνω μέρος της επέκτασης (σχ. 4)
5. Ρυθμίστε το μήκος του καλωδίου έτσι ώστε η λάμπα να τοποθετείται ακριβώς στο κέντρο του φαναριού (σχ. 4).

ΣΗΜΕΙΩΣΗ: Η λάμπα πρέπει να τοποθετείται γύρω στο κέντρο του φαναριού. Βεβαιωθείτε ότι δεν ακουμπάει το χαρτί.