

### ΠΕΡΙΕΧΟΜΕΝΑ

- Γυμναστήριο Στρωματάκι (απαιτείται συναρμολόγηση)
- Οδηγίες χρήσης

### ΣΥΝΑΡΜΟΛΟΓΗΣΗ



**1.** Απλώστε το στρωματάκι σε μια επίπεδη επιφάνεια, όπως απεικονίζεται. Τοποθετήστε τα 4 υφασμάτινα 'κουμπάκια' μέσα στις πλαϊνές τρυπούλες του στρώματος και βεβαιωθείτε ότι έχουν συνδεθεί σωστά.

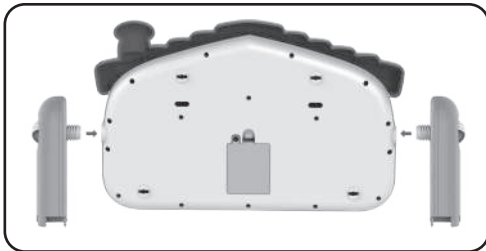

**2.** Τοποθετήστε τους 2 βραχίονες σε κάθε πλευρά του πιάνου, όπως απεικονίζεται.

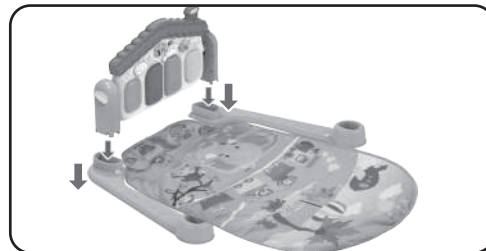

**3.** Τοποθετήστε το πιανάκι μέσα στις θήκες των πλαστικών ράβδων, όπως απεικονίζεται.

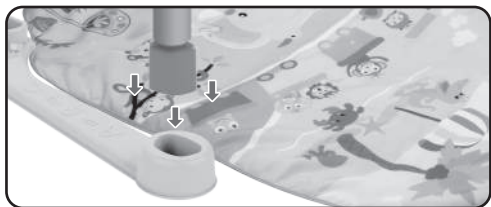

**4.** Τοποθετήστε τις δύο άκρες του καμπυλωτού γυμναστηρίου, στις αντίστοιχες τρυπούλες των πλαστικών ράβδων.

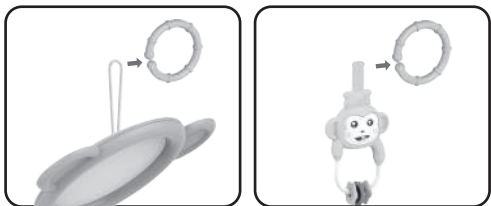

**5.** Κρεμάστε τις κουδουνίστρες στους αντίστοιχους κρίκους.

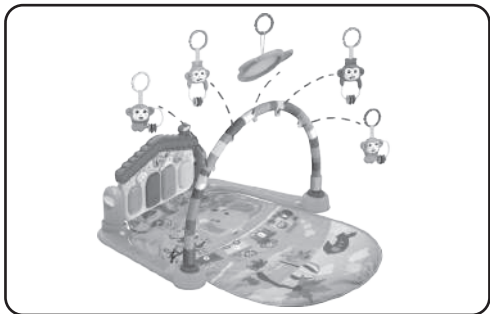

**6.** Κρεμάστε τους κρίκους με τις κουδουνίστρες στις υφασμάτινες υποδοχές.

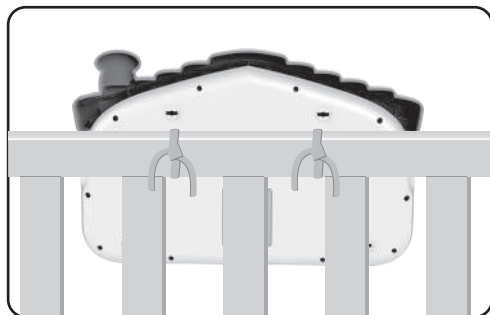

**7.** Μπορείτε να προσαρμόσετε το πιανάκι και πάνω στην κούνια του μωρού για την ώρα του νανουρίσματος.

Το **ΚΟΥΜΠΙ - ΜΕΛΙΣΣΟΥΛΑ**  
είναι το ΜΕΝΟΥ με τις λειτουργίες.



Επιλέξτε την λειτουργία που θέλετε (πατώντας τη μελισσόουλα διαδοχικά)  
και στη συνέχεια πατήστε τα **4 πλήκτρα του πιάνου** για να ακούσετε τις  
προγραμματισμένες:

• **4 Παραδοσιακά Νανουρίσματα**

από την **Παιδική χορωδία**  
**Σπίρου Λάμπρου**

- Φύσα αγέρι
- Νάνι νάνι
- Φέγγουν τ'άστρα ψηλά
- Κοιμάται το παιδάκι μου

• **4 Παιδικά Τραγουδάκια**

από την **Παιδική χορωδία**  
**Σπίρου Λάμπρου**

- Χαρωπά τα δυο μου χέρια
- Αχ κουνελάκι
- Η πεταλούδα
- Η γίδα

• **4 Παιδικές Ιστορίες με Ήχους**

- Τα Μουσικά Όργανα
- Καλημέρα
- Καληνύχτα
- Οι Νότες

• **Παίζουμε Πιάνο**

Οι πρώτες μουσικές συνθέσεις του μωρού σας

• **4 Κλασικές Μελωδίες**

Για χαλάρωση και παιχνίδι

## ΠΛΗΡΟΦΟΡΙΕΣ ΓΙΑ ΤΙΣ ΜΠΑΤΑΡΙΕΣ:

Για το ΓΥΜΝΑΣΤΗΡΙΟ ΣΤΡΩΜΑΤΑΚΙ απαιτούνται **3 μπαταρίες, μεγέθους AA** (δεν περιλαμβάνονται).

Για την τοποθέτηση των μπαταριών, ξεβιδώστε το καπάκι, τοποθετήστε τις μπαταρίες με τη σωστή πολικότητα και βιδώστε ξανά. Προτείνεται η χρήση αλκαλικών μπαταριών. Μετά από την εξάντληση των μπαταριών παρακαλούμε πετάξτε τις μπαταρίες σε ειδικούς κάδους ή άλλα σημεία ανακύκλωσης μπαταριών.

Οι μπαταρίες πρέπει να τοποθετούνται αποκλειστικά από ενήλικες.

### ΠΡΟΣΟΧΗ:

1. Χρησιμοποιήστε μόνο καινούριες μπαταρίες του μεγέθους που απαιτείται.
2. Μη επαναφορτιζόμενες μπαταρίες δεν πρέπει να φορτίζονται.
3. Μην αναμειγνύετε ταυτόχρονα διαφορετικούς τύπους μπαταριών (πχ. κανονικές με αλκαλικές)
4. Αφαιρέστε τις επαναφορτιζόμενες μπαταρίες από το προϊόν, πριν τις φορτίσετε.
5. Τοποθετήστε τις μπαταρίες με τη σωστή πολικότητα.
6. Μη φορτίζετε μη-επαναφορτιζόμενες μπαταρίες.
7. Αντικαταστήστε ταυτόχρονα όλες τις μπαταρίες.
8. Αφαιρέστε τις εξαντλημένες μπαταρίες από το προϊόν.
9. Αφαιρέστε τις μπαταρίες όταν δεν πρόκειται να χρησιμοποιήσετε το προϊόν για μεγάλο χρονικό διάστημα.
10. Μη βραχυκυκλώσετε τους πόλους των μπαταριών. Ακολουθήστε τις ενδείξεις.
11. Μην αφήνετε τις μπαταρίες κοντά σε πηγές θερμότητας και ποτέ μην τις πετάτε στη φωτιά.
12. Η αντικατάσταση των μπαταριών να γίνεται από ενήλικα. Κρατήστε τις μακριά από τα παιδιά.

## ΚΑΛΗ ΔΙΑΣΚΕΔΑΣΗ!

Το πρώτο μου ΓΥΜΝΑΣΤΗΡΙΟ ΣΤΡΩΜΑΤΑΚΙ © 2022 ΙΔΕΑ hellenic Design A.E. All rights reserved.

**ΙΔΕΑ**  
HELLENIC IDEAS

**ΙΔΕΑ Hellenic Design A.E.**  
Παναγή Ψαρρέα 16, Πεντέλη  
Τ.Κ. 15236  
Τηλ.: 2106123267  
info@idea-hellas.gr  
www.idea-hellas.gr

  
HELLENIC DESIGN

Κρατήστε τη συσκευασία για μελλοντική αναφορά. Τα χρώματα και οι διακοσμήσεις μπορεί να διαφέρουν. Ακατάλληλο για παιδιά ηλικίας κάτω των 3 ετών, διότι περιέχει μικρά εξαρτήματα. Κατασκευάζεται στην Κίνα.

